

**Modules
Optionnels p2**

nexis 5.0 mm

Références #	Description	QTE
1 XSD05001	Embout canulé T20 Nexis	1
1 XSD05002	Embout plein T20 Nexis	1
2 XRE01008	Fraise à chambrer Nexis Ø4.9	1
3 XDB01009	Foret canulé Nexis Ø3.2	1
4 33-T10-R-16-180	K-Wires Ø1.6 lg 180 TR/RD	5
5 XDG01015	Protecteur de tissu Nexis Ø5	1
6 XHA01005	Adaptateur 1/4" Hex-AO	1

nexis 7.0 mm

Références #	Description	QTE
7 XSD06003	Embout canulé T25-S Nexis	1
7 XSD06002	Embout plein T25 Nexis	1
8 XRE01009	Fraise à chambrer Nexis Ø6	1
9 XDB01010	Foret canulé Nexis Ø4.8	1
10 33-T10-R-22-200	K-wires Ø2.2 lg 200 TR/RD	5
5 XDG01016	Protecteur de tissu Nexis Ø7	1
12 XHA01006	Adaptateur AO-1/4 Hex	1

nexis Instruments Universels - Boîtes

Références #	Description	QTE
11 XHA01004	Manche T 1/4" Hex ratchet	1
13 XHA01003	Manche droit 1/4" Hex	1
14 XGA01007	Réglet gradué Nexis Ø5-Ø7	1
15 XKW01003	Broche de nettoyage Ø1.6	1
16 ACC1008P0004	Support broches kit Nexis Ø5-Ø7	1
17 ACC1008P0001	Base kit Nexis Ø5-Ø7	1
18 ACC1008P0002	Couvercle kit Nexis Ø5-Ø7	1
19 ACC1008P0003	Tapis silicone kit Nexis Ø5-Ø7	1

nexis arcad Instruments Universels - Nexis 4.0/Arcad

Références #	Description	QTE
A XGA01002	Gauge	1
B XHA01001	AO Handle	1

nexis® 4.0

Références #	Description	QTE
1 ACC1002P0004	Module Nexis Ø4	1
2 XSD04001	Embout AO T10 Nexis	1
3 XDB01007	Foret Nexis canulé Ø2.7	1
4 XRE01007	Fraise à chambrer Nexis® / PECA®-C Ø3.7 mm	1
5 XGA01004	Réglet gradué lg 100 Nexis	1
6 XDG01009	Viseur Nexis double - Vis Ø4	1
C XKW01002	Broche de nettoyage Ø1.4	1
D XMS01001	Tube à broches	1
D 33-T10-R-14-100	K- wire Ø1.4 lg 100 TR/RD	5

nexis® Module Nexis 4.0

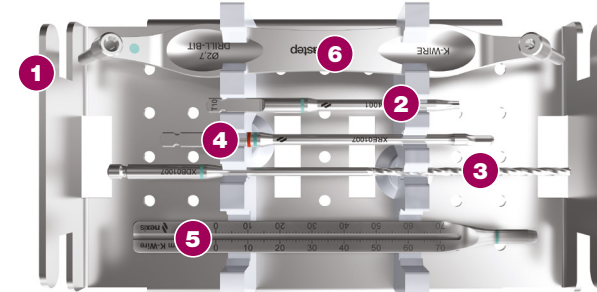

arcad® 15-18-20-25

Références #	Description	QTE
7 ACC1005P0007	Module Arcad 15-18-20-25	1
8 XDG01003	Viseur Arcad 15	1
8 XDG01004	Viseur Arcad 18	1
9 XDG01005	Viseur Arcad 20	1
9 XDG01006	Viseur Arcad 25	1
10 XPP01001	Broche de positionnement Ø2 Arcad	2
11 XPP01002	Broche de positionnement Ø3 Arcad	2
12 XMS01002	Impacteur d'agrafes	1
10 XDB01008	Foret Arcad Ø2	1
11 XDB01004	Foret Arcad Ø3	1
13 XFP03003	Pince Arcad 15	1
13 XFP03004	Pince Arcad 18	1
14 XFP03005	Pince Arcad 20	1
14 XFP03006	Pince Arcad 25	1

arcad® Module Arcad 15-18-20-25

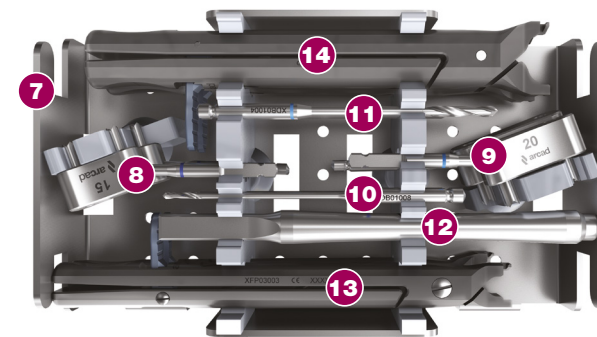

nexis® Guide Viseur 5.0/7.0

Références #	Description	QTE
15 ACC1012P1003	Module Viseur Nexis	1
16 XMS01022-1	Poignée viseur Nexis 5.0/7.0	1
17 XMS01022-2	Réglette viseur Nexis 5.0/7.0	1
18 XMS01022-3	Canon Nexis 5.0	1
19 XMS01022-4	Canon Nexis 7.0	1
20 XMS01023	Viseur broches parallèles Nexis 5.0	1
21 XMS01024	Viseur broches parallèles Nexis 7.0	1

nexis® Module Nexis Guide Viseur 5.0/7.0

