

.....

.....

.....

.....

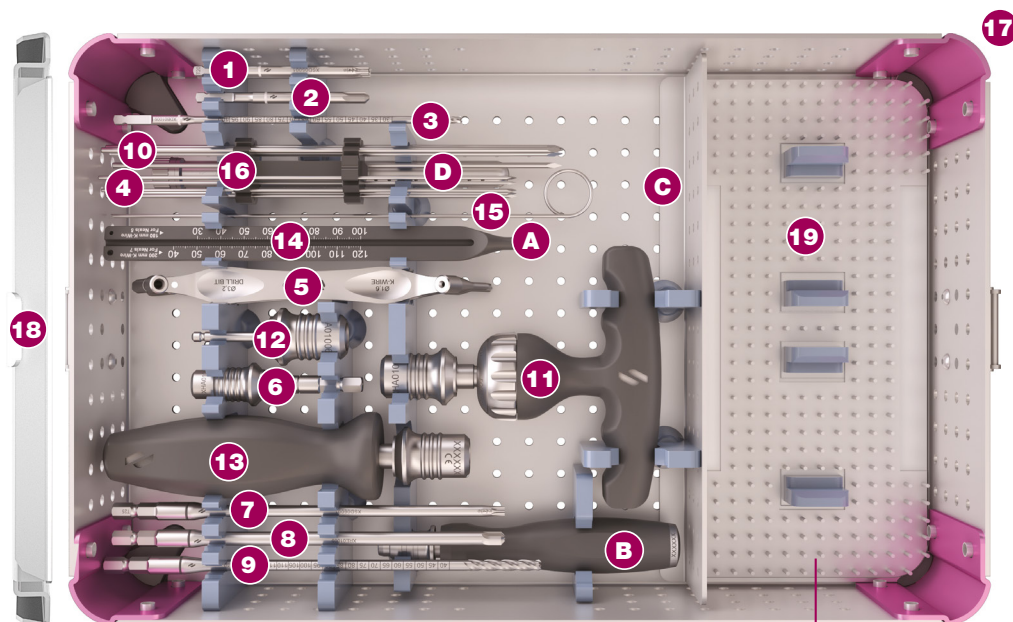

**Modules
Optionnels p2**

5 mm

Références #	Description	QTE
1 XSD05001	Embout AO T20	1
1 XSD05002	Embout AO plein T20	1
2 XRE01008	Fraise à chambrer Ø4.9	1
3 XDB01009	Foret canulé Ø3.2	1
4 -	Broche Ø1.6 lg 180 TR/RD ⁽¹⁾	5
5 XDG01015	Double viseur pour vis Ø5	1
6 XHA01005	Adaptateur 1/4" Hex-AO	1

⁽¹⁾Broche Medetechnik® (33-T10-R-16-180) vendue séparément.

7 mm

Références #	Description	QTE
7 XSD06003	Embout AO T25 large	1
7 XSD06002	Embout AO plein T25	1
8 XRE01009	Fraise à chambrer Ø6	1
9 XDB01010	Foret canulé Ø4.8	1
10 -	Broche Ø2.2 lg 200 TR/RD ⁽²⁾	5
5 XDG01016	Double viseur pour vis Ø7	1
12 XHA01006	Adaptateur AO-1/4" Hex	1

⁽²⁾Broche Medetechnik® (33-T10-R-22-200) vendue séparément.

Instruments Universels - Boîtes

Références #	Description	QTE
11 XHA01004	Manche AO en T 1/4" Hex	1
13 XHA01003	Manche AO droit 1/4" Hex	1
14 XGA01007	Réglet Lg180/200	1
15 XKW01003	Broche de nettoyage Ø1.6	1
16 ACC1008P0004	Support broches	1
17 ACC1008P0001	Boîte	1
18 ACC1008P0002	Couvercle	1
19 ACC1008P0003	Tapis silicone	1

Instruments Universels - Nexis 4.0/Arcad

Références #	Description	QTE
A XGA01002	Règle à 1/4"	1
B XHA01001	Tige à vis	1

nexis® 4 mm

Références #	Description	QTE
1 ACC1002P0004	Module	1
2 XSD04001	Embout AO T10	1
3 XDB01007	Foret canulé Ø2.7	1
4 XRE01007	Fraise à chambrer Ø3.7 - Nexis® / PECA®-C	1
5 XGA01004	Réglet lg 100	1
6 XDG01009	Double viseur pour vis Ø4	1
C XKW01002	Broche de nettoyage Ø1.4	1
D XMS01001	Tube à broches	1
D -	Broche Ø1.4 lg 100 TR/RD ⁽³⁾	5

⁽²⁾Broche Medetechnik® (33-T10-R-14-100) vendue séparément.

arcad® 15-18-20-25

Références #	Description	QTE
7 ACC1005P0007	Module	1
8 XDG01003	Viseur - Arcad® 15	1
8 XDG01004	Viseur - Arcad® 18	1
9 XDG01005	Viseur - Arcad® 20	1
9 XDG01006	Viseur - Arcad® 25	1
10 XPP01001	Broche de positionnement Ø2	2
11 XPP01002	Broche de positionnement Ø3	2
12 XMS01002	Impacteur	1
10 XDB01008	Foret Ø2	1
11 XDB01004	Foret Ø3	1
13 XFP03003	Pince - Arcad® 15	1
13 XFP03004	Pince - Arcad® 18	1
14 XFP03005	Pince - Arcad® 20	1
14 XFP03006	Pince - Arcad® 25	1

nexis® Guide Viseur 5/7

Références #	Description	QTE
15 ACC1012P1003	Module	1
16 XMS01022-1	Poignée viseur	1
17 XMS01022-2	Réglette viseur	1
18 XMS01022-3	Canon - Nexis® Ø5	1
19 XMS01022-4	Canon - Nexis® Ø7	1
20 XMS01023	Viseur broches parallèles - Nexis® Ø5	1
21 XMS01024	Viseur broches parallèles - Nexis® Ø7	1

nexis® Module Nexis 4

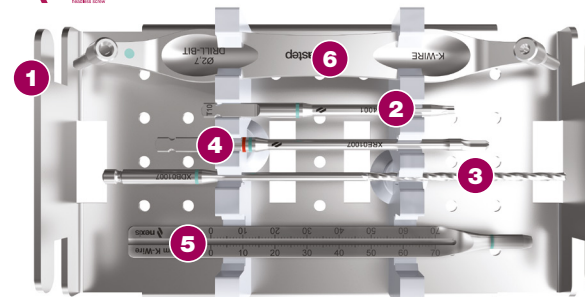

arcad® Module Arcad 15-18-20-25

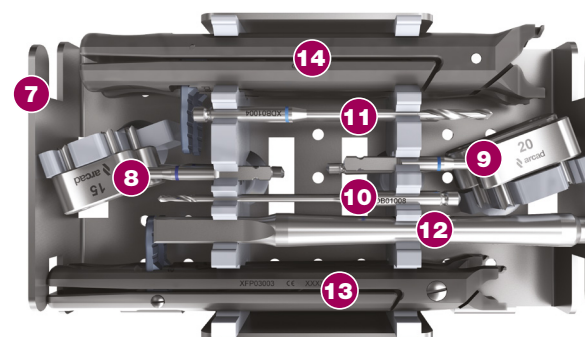

nexis® Module Nexis Guide Viseur 5/7

